



# 取扱説明書

## INSTALLATION MANUAL

### RB26DETT 大容量オイルポンプ

OVERSIZED OIL PUMP for RB26DETT

|                   |              |
|-------------------|--------------|
| 適合<br>APPLICATION | RB26DETT     |
| 品番<br>PART NUMBER | RB203A-NS05A |

#### 目次 / INDEX

**P2 日本語**

**P5 English**

このたびは弊社製品をお買い上げいただき、まことにありがとうございます。

ご使用前にこの説明書をよくお読みのうえ正しくお使いください。

お読みになった後もすぐ取り出せる場所に大切に保管してください。

説明書に書かれている注意事項は必ず守ってください。

各自動車メーカーの発行する整備要領書が必要になります。本書と合わせてお使いください。

不適切な使用により事故が生じた場合、弊社では責任を負いかねますので、あらかじめご了承ください。

販売店様で取り付けをされる場合は本書を必ずお客様へお渡しください。

Thank you for purchasing a Real Speed Engineering product.

Please read this installation manual carefully prior to installation/use.

Ensure you keep this document stored in a safe location for future reference.

Pay close attention to and adhere to the various warnings/cautions contained herein.

You should also consult the official servicing manual for your vehicle product. when installing this product.

Please note that inappropriate installation/use of this product will be at the owner's own risk and/or responsibility.

Retailers/Workshops should ensure this document is given to the end user.

## ⚠ 注意

- この取扱説明書は製品に関わる特記事項についてまとめたものです。  
実際の作業や手順については各自動車メーカー発行の整備要領書をご確認ください。
- 本製品は自動車競技部品です。サーキットなどの公道ではない閉鎖された場所で使用してください。
- 本製品の取り付けは設備の整った環境で、資格をもった整備士が行ってください。
- 適合する車種以外へのご使用はおやめください。本製品および、エンジンを破損する恐れがあります。
- 本製品の取り付けに必要な各部品の脱着の際には指定トルクなどを守り、無理な力を加えないでください。本製品および、エンジンを破損する恐れがあります。
- 本製品を取り付ける際には、適切な工具、保護具を使用してください。  
ご使用にならないとけがにつながり危険です。

## 部品構成

キットの中には下記のものが入っています。( ) 内は数量。

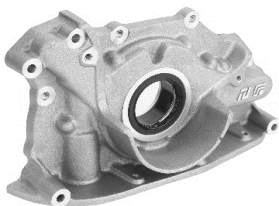
|   |   |          |
|---|---|----------|
| ① |  |          |
|   | 名称  | オイルポンプ本体 |
|   | 同梱数量  | 1        |
|   | 単品品番  |          |

|      |  |           |
|------|--|-----------|
| ②    |  |           |
|      | 2枚は本体に組み込み済み   |           |
|      | 名称   | レギュレーターシム |
|      | 同梱数量   | 3         |
| 単品品番 | RB203B-NS05A   |           |

|   |  |              |
|---|--|--------------|
| ③ |  |              |
|   | 名称   | ガスケット        |
|   | 同梱数量   | 1            |
|   | 単品品番   | RB203C-NS05A |

## 作業に必要な工具類

本品の取り付けには下記が必要です。

・エンジン整備用工具一式

・トルクレンチ

・角度レンチ

・整備要領書

## 装着について

装着に使用するボルト、ワッシャーは、ノーマル品を取り外した物をそのまま利用します。

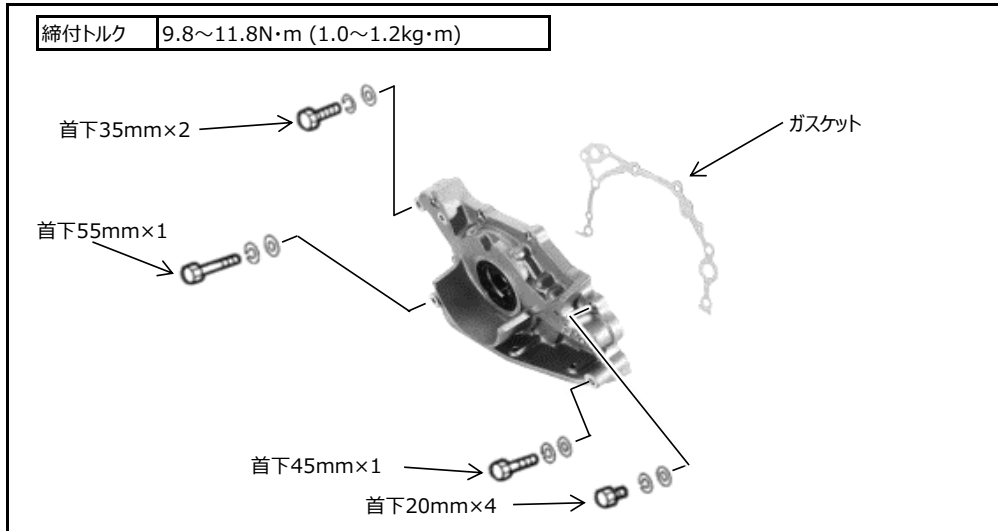

・オイルポンプ吐出量の増加に伴い、オイルパンの大容量化が必要です。

## ⚠ 注意

- エンジンオイル量、及びオイルの漏れ、にじみは運転前に必ず点検してください。  
エンジンオイルが不足すると本品及び、エンジン本体を破損します。
- RB系エンジンは91年8月(R32マイナーチェンジ)に改良を受け、クランクシャフトのオイルポンプ取付部(インナーギヤインロー部)が延長され、オイルポンプ取付部の負荷が低減されました。  
91年8月以前のエンジンをご使用の場合、91年8月以降クランクシャフト(日産純正部品:12200-05U03)に変更することをお奨めします。

## 油圧の調整

油圧の調整はレギュレータープラグ内の部品の構成を変更することで実施できます。  
仕様にあわせて調整を行って下さい。

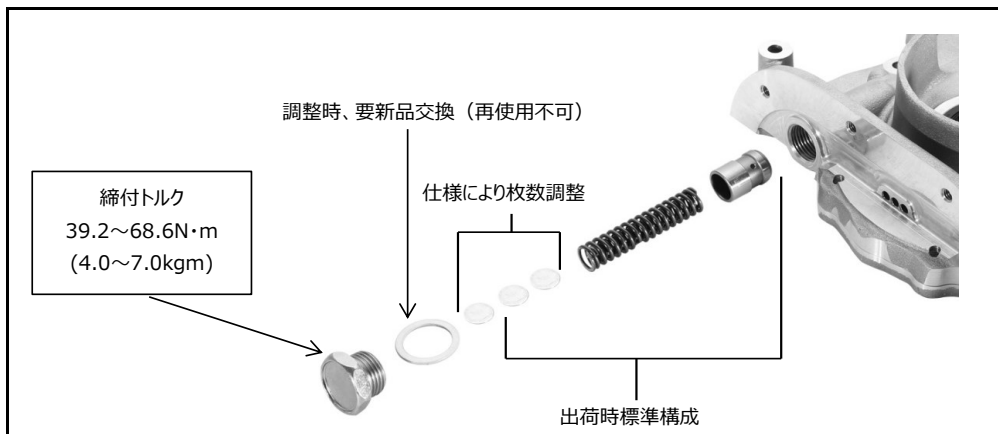

## 【油圧参考データ】

| 回転数<br>rpm | ダブルスプリング+シム2枚<br>(出荷時仕様)  | ダブルスプリング+シム1枚 |
|------------|---------------------------|---------------|
|            | 油圧<br>kgf/cm <sup>2</sup> |               |
| 3000       | 5.94                      | 5.50          |
| 3500       | 6.10                      | 5.70          |
| 4000       | 6.32                      | 5.70          |
| 4500       | 6.50                      | 5.90          |
| 5000       | 6.60                      | 5.90          |
| 5500       | 6.60                      | 6.00          |
| 6000       | 6.53                      | 6.00          |
| 6500       | 6.20                      | 5.80          |
| 7000       | 6.10                      | 5.65          |
| 7500       | 6.00                      | 5.60          |

エンジン : BNR32用  
 オイル : 日産純正 ENDURANCE 10W-50

※上記データは参考です。使用されるオイル、環境により数値は異なります。  
 ※外気温によって始動直後の油圧には差が生じます。

## 仕 様

- ・ギヤセット材質 : SCM435
- ・オイルポンプ吐出量 : 56L/6,000rpm (純正46.7L)

## 補修部品

下記は補修部品としてご用意しています。取り外し、調整に伴い交換しなければならない場合は、下記の品番でご注文下さい。



※フロントオイルシールを交換の場合は日産純正部品13510-10Y10を使用してください。



## WARNING

- This installation manual contains important information regarding this product. For details regarding the assembly/disassembly of stock components, please refer to the vehicle's official servicing manual.
- This product is intended for motorsport/competition use and should NOT be used on public roads.
- This product should be installed by a trained professional in a well-equipped workshop.
- Only install this product on the specified vehicles to avoid product and/or engine damage.
- Ensure the appropriate amount of torque is used to remove/install the fastenings. Do **NOT** use excessive force as this can damage the product and/or the engine.
- Always use the appropriate tools and safety equipment when installing this product. Failing to do so is extremely dangerous and may result in injury.

## KIT CONTENTS

Check to ensure all the following items are included in this kit.

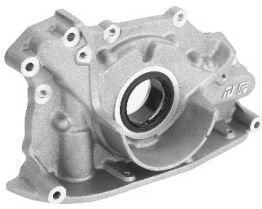
|   |   |          |
|---|---|----------|
| ① |  |          |
|   | Part  | OIL PUMP |
|   | Quantity  | 1        |
|   | Part No.  |          |

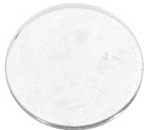
|          |  |                |
|----------|--|----------------|
| ②        |  |                |
|          | 2 come installed on the oil pump   |                |
|          | Part   | REGULATOR SHIM |
|          | Quantity   | 3              |
| Part No. | RB203B-NS05A   |                |

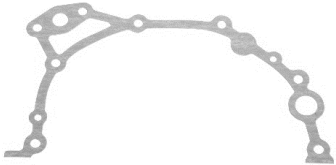
|   |   |              |
|---|---|--------------|
| ③ |  |              |
|   | Part  | GASKET       |
|   | Quantity  | 1            |
|   | Part No.  | RB203C-NS05A |

## REQUIRED TOOLS

The following tools are required for installation.

- General maintenance tools
- Torque wrench
- Angle degree torque gauge
- Service manual

## INSTALLATION

Use the original bolts and washers that held the oil pump to install the new oil pump assembly.

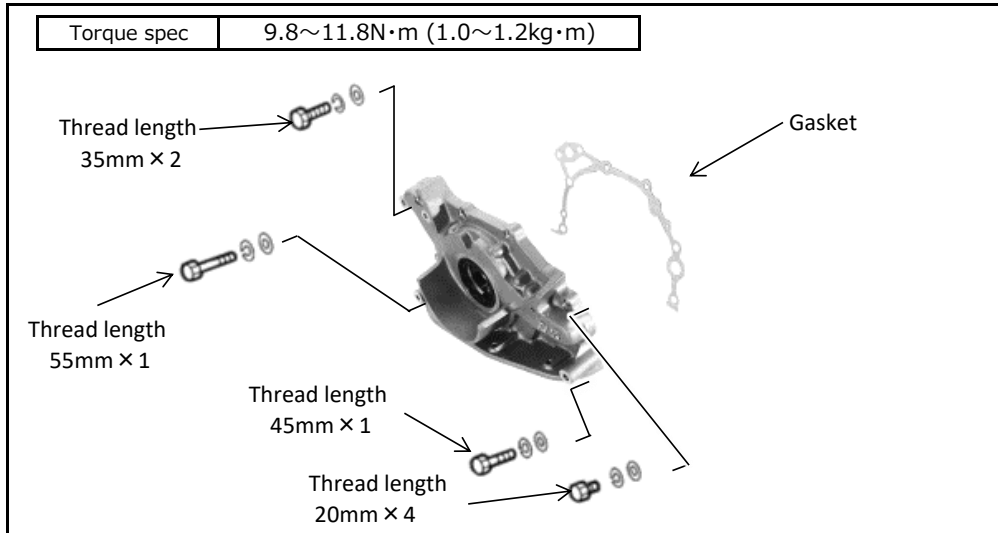

·As the flow rate of the oil pump increases, increasing the oil pan to a high capacity oil pan will be required.

## CAUTION

- Check for any oil leaks and confirm the oil capacity in the engine before operating. If the oil capacity does not meet the needed oil capacity, the oil pump and engine will be damaged.
- In August of 1991, the RB engine was updated (R32 minor change). The inner gear mounting point of the crankshaft was extended to reduce the load on the oil pump mount. To install this oil pump on a pre August 1991 model, please change the crankshaft to a after August 1991 model crankshaft (Nissan genuine parts: 12200-05U03).

## OIL PRESSURE ADJUSTMENT

The oil pressure can be adjusted by changing the configuration of the parts inside the regulator plug. Adjust accordingly to the specifications shown below.

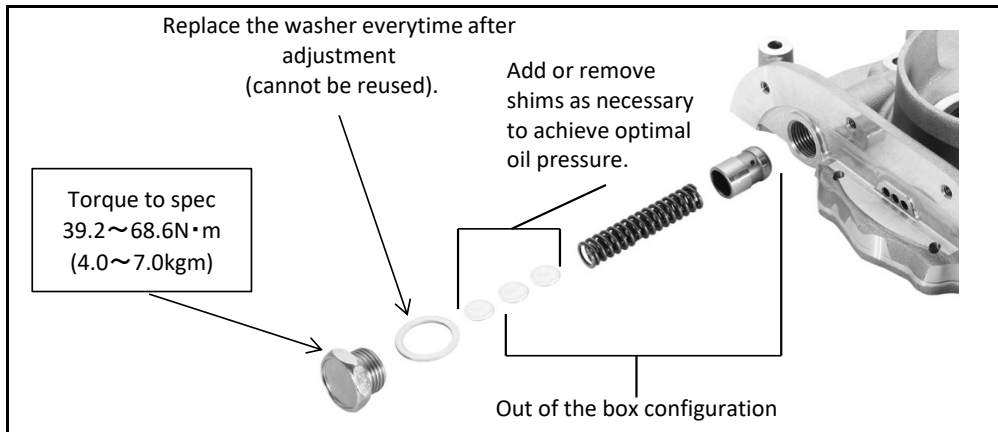

## [OIL PRESSURE REFERENCE DATA]

|      | Double spring+two shims<br>(Out of the box configuration) | Double spring+one shim |
|------|---|------------------------|
| rpm  | Oil pressure<br>kgf/cm <sup>2</sup>                       |                        |
| 3000 | 5.94  | 5.50                   |
| 3500 | 6.10  | 5.70                   |
| 4000 | 6.32  | 5.70                   |
| 4500 | 6.50  | 5.90                   |
| 5000 | 6.60  | 5.90                   |
| 5500 | 6.60  | 6.00                   |
| 6000 | 6.53  | 6.00                   |
| 6500 | 6.20  | 5.80                   |
| 7000 | 6.10  | 5.65                   |
| 7500 | 6.00  | 5.60                   |

Engine : BNR32 RB26DETT  
 Oil : NISSAN GENUINE ENDURANCE 10W-50

※The data listed above is for reference only. The oil pressure will vary depending on the oil being used and the environment the engine is being tested at.

※Depending on the outside air temperature, there will be a difference in start up oil pressure.

## SPECIFICATIONS

- Gear set material : SCM435
- Oil pump flow rate : 56L/6,000rpm (Nissan genuine 46.7L)

## REPAIR PARTS

The replacement of the following part is available. Please replace this part after adjustment or removal of the oil pump. Please order using the part number provided below.



※When replacing the front oil seal, please use the Nissan genuine part (13510-10Y10).



〒252-0002 神奈川県座間市小松原2-54-9

TEL : 046-205-4870

FAX : 046-205-4872

2-54-9, Komatsubara, Zama-shi, Kanagawa, 252-0002 JAPAN

TEL : +81-46-205-4870

FAX : +81-46-205-4872

[www.realspeedengineering.com](http://www.realspeedengineering.com)

この製品に関するお問い合わせは上記までお願いいたします。  
営業時間：月～金（祝祭日・夏季休業・年末年始休業をのぞく）  
10:00～12:00 / 13:00～17:00

If you have any questions in regards to the installation of this product, please contact us.  
OPEN: Monday - Friday (National holidays and public holidays excluded).