

取扱説明書 INSTALLATION MANUAL

オイルギャラリーオリフィス OIL GALLERY ORIFICE

適合 APPLICATION	RB26DETT
品番 PART NUMBER	RB2040-NS05A

目次 / INDEX

P2 日本語

P4 English

このたびは弊社製品をお買い上げいただき、まことにありがとうございます。

ご使用前にこの説明書をよくお読みのうえ正しくお使いください。

お読みになった後もすぐ取り出せる場所に大切に保管してください。

説明書に書かれている注意事項は必ず守ってください。

各自動車メーカーの発行する整備要領書が必要になります。本書と合わせてお使いください。

不適切な使用により事故が生じた場合、弊社では責任を負いかねますので、あらかじめご了承ください。

販売店様で取り付けをされる場合は本書を必ずお客様へお渡しください。

Thank you for purchasing a Real Speed Engineering product.

Ensure you read this manually thoroughly before installation and/or use.

During installation, pay close attention to the warnings/cautions contained within and where necessary, refer to your vehicle's official servicing manual for additional information.

After installation is complete, keep this manual stored in a safe place for future reference.

Inappropriate installation/use can potentially lead to accidents and/or injury and will be at the owner's own risk/liability.

Retailers and garages should ensure that this manual is given to the customer.



注意

- 本品は自動車競技という特殊用途に用いるため、取り付けは特別の訓練を受けた整備士が、設備の整った作業場で実施してください。
- 取り付けの際は、適切な工具と保護具を使用しないとけがにつながり危険です。

はじめに

RB26DETTのシリンダーヘッドへのオイル供給は、シリンダーブロック オイルギャラリー内の絞り（オリフィス）によって、その流量がコントロールされています。しかし、ノーマルではそのオリフィス内径が適正でないため、シリンダーヘッドへ過剰なオイルが供給されて下記の問題が発生します。

- ① ブローバイガスの過多
- ② オイルの吹き出し
- ③ バルブガイドからのオイル下がり
- ④ クランクジャーナルなどへのオイル供給不足
- ⑤ オイルパンのオイル不足による、横G下でのエアの吸い込み

R. S. E オイルギャラリーオリフィスは、オリフィス内径を $\Phi 1.5$ （ノーマル $\Phi 2.0$ ）に設定。シリンダーヘッド周りの潤滑を十分に確保しつつ、オイル流量をコントロールすることにより、エンジン全体へのオイル供給を適正化します。

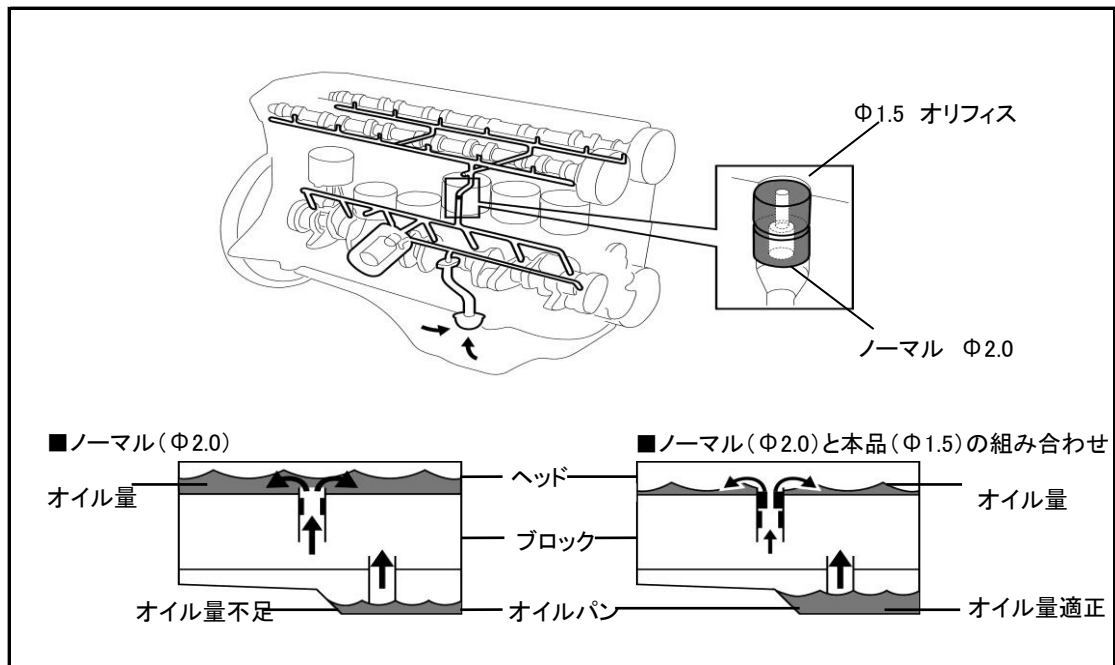

1. 純正オリフィスの打ち込み

① 純正オリフィスの状態

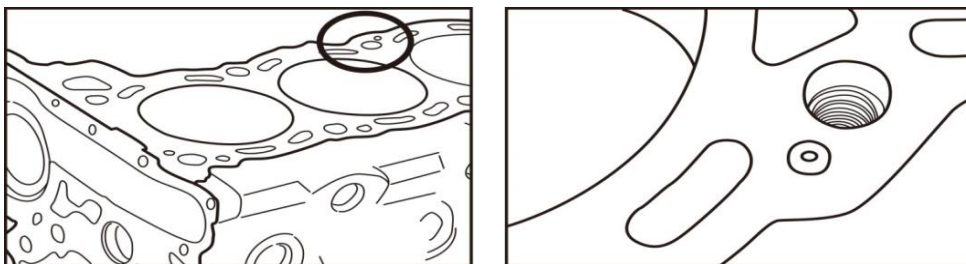

② $\Phi 5$ 程度のピンポンチを用いて、純正オリフィスを6ミリ打ち込む。

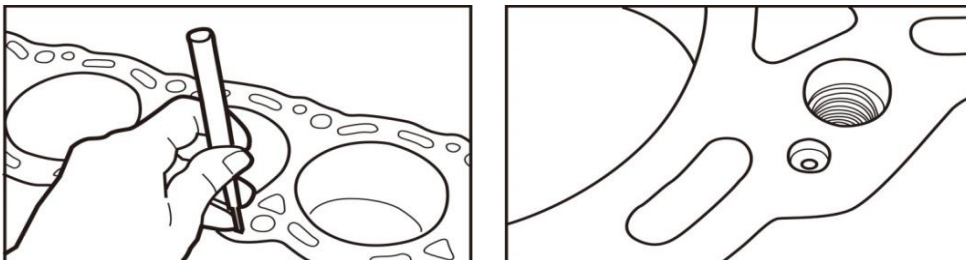

2. R.S.E オリフィスの打ち込み

① 打ち込んだノーマルオリフィスの上に、 $\Phi 1.5$ オリフィスを差し込む。

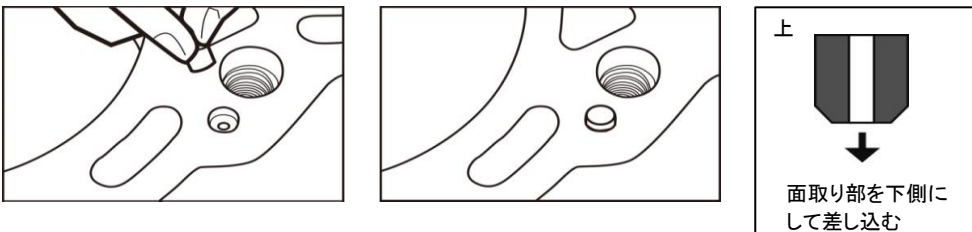

② ピンポンチを用いて $\Phi 1.5$ のオリフィスを打ち込む。

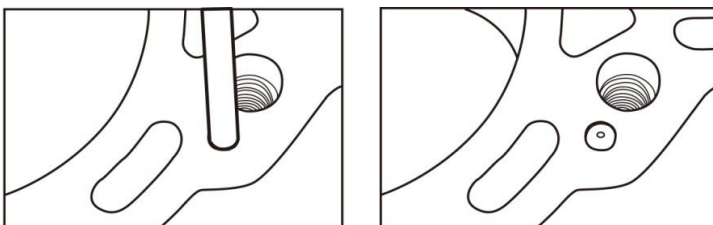

$\Phi 1.5$ オリフィスを打ち込んだ状態



CAUTION

- This product is intended for competition use and should be installed by a trained professional in a well-equipped workshop.
- Ensure that appropriate tools and safety equipment is used during installation to avoid injury.

OVERVIEW

In the RB26DETT engine, a restrictor (orifice) located in the cylinder block oil gallery controls the amount of oil being fed into the cylinder head. However, the diameter/size of the stock restrictor feeds an excessive amount of oil into the cylinder head causing various issues that include:

- ① Excessive blow by
- ② Oil over flow
- ③ Leaking valve guides
- ④ Crankshaft journal oil starvation
- ⑤ Air being sucked in at high-g corners due to insufficient oil in oil sump

The R.S.E oil restrictor features a $\Phi 1.5$ inner diameter (stock, $\Phi 2.0$) which allows for the correct amount of oil to flow

into the cylinder head whilst maintaining sufficient lubrication.

This in turn helps optimize oil flow throughout the engine.

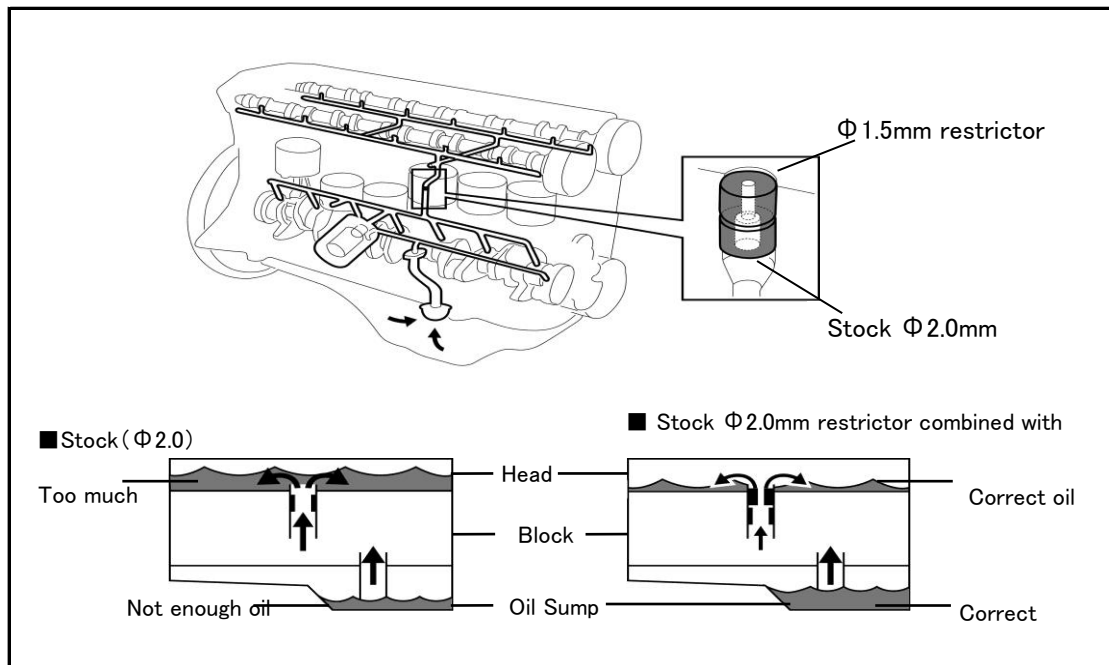

1. DEPRESSING THE STOCK RESTRICTOR

- ① Stock oil restrictor.

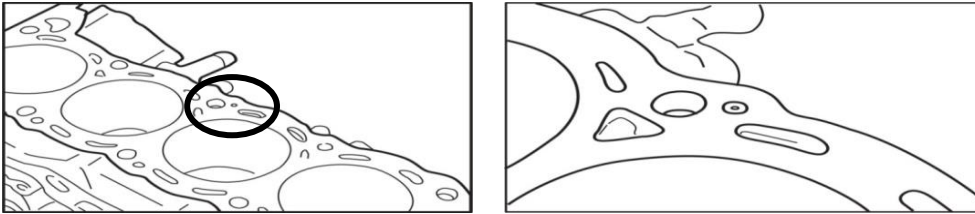

- ② Using a 5mm pin punch, depress the stock oil restrictor by 6mm.

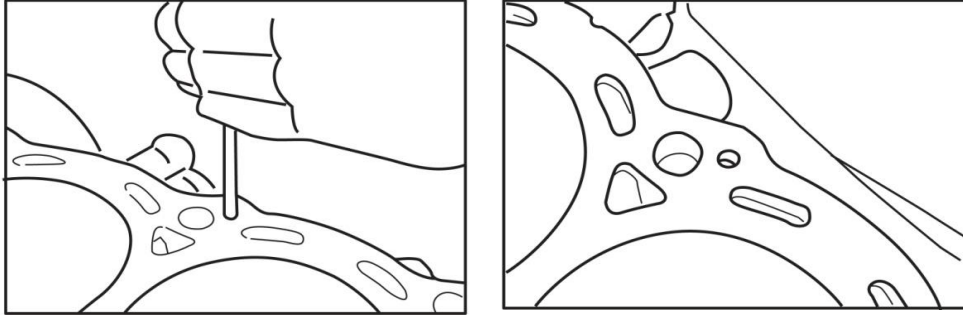

2. INSTALLING THE R.S.E OIL RESTRICTOR.

- ① Place the $\Phi 1.5\text{mm}$ restrictor on top of the depressed stock item.

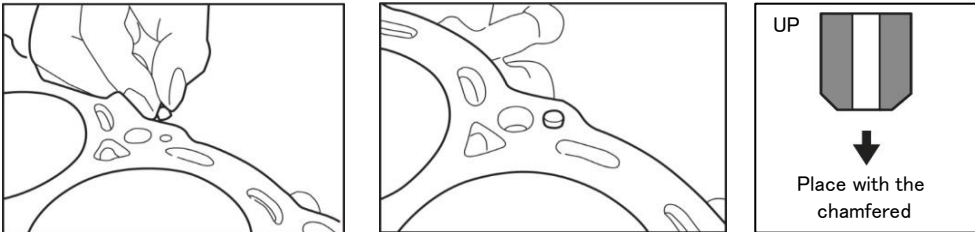

- ② Using a 5mm pin punch, carefully knock the $\Phi 1.5\text{mm}$ restrictor into place until level with the block surface.

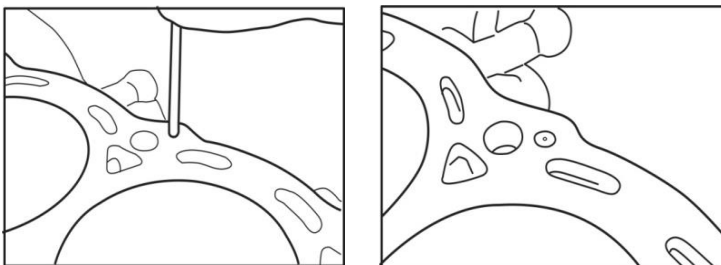

$\Phi 1.5\text{mm}$ restrictor installed.



〒252-0002 神奈川県座間市小松原2-54-9

TEL : 046-205-4870

FAX : 046-205-4872

2-54-9 Komatsubara, Zama-shi, Kanagawa 252-0002, JAPAN

TEL : +81-(0)46-205-4870

FAX: +81-(0)46-205-4872

www.realspeedengineering.com

この製品に関するお問い合わせは上記までお願いいたします。
営業時間：月～金（祝祭日・夏季休業・年末年始休業をのぞく）
10:00～12:00 / 13:00～17:00

If you have any questions in regards to the installation of this product, please contact us.

OPEN: Monday - Friday (National holidays and public holidays excluded).

10:00～12:00 / 13:00～17:00