

# **取扱説明書** INSTALLATION MANUAL

## フルチタン触媒ストレートパイプ FULL TITANIUM MUFFLER

適合 APPLICATION	マツダ ロードスター NCEC LF-VE 5/6MT 6AT MAZDA MX-5 NCEC '05-'15 LF-VE 5/6MT 6AT
品番 PART NUMBER	RB6100-MZ03A

### 目次 / INDEX

P2 日本語

P5 English

このたびは弊社製品をお買い上げいただき、まことにありがとうございます。

ご使用前にこの説明書をよくお読みのうえ正しくお使いください。

お読みになった後もすぐ取り出せる場所に大切に保管してください。

説明書に書かれている注意事項は必ず守ってください。

各自動車メーカーの発行する整備要領書が必要になります。本書と合わせてお使いください。

不適切な使用により事故が生じた場合、弊社では責任を負いかねますので、あらかじめご了承ください。

販売店様で取り付けをされる場合は本書を必ずお客様へお渡しください。

Thank you for purchasing a Real Speed Engineering product.

Please read this installation manual carefully prior to installation/use.

Ensure you keep this document stored in a safe location for future reference.

Pay close attention to and adhere to the various warnings/cautions contained herein.

You should also consult the official servicing manual for your vehicle when installing this product.

Please note that inappropriate installation/use of this product will be at the owner's own risk and/or responsibility.

Retailers/Workshops should ensure this document is given to the end user.



## 注意

- 本製品の取り付けは特別の訓練を受けた整備士が、設備の整った環境下で実施してください。
- 適合車種以外への取付はおやめください。本製品を破損する恐れがあります。
- 作業の際は、適切な工具、保護具を使用しないと、けがにつながり危険です。



## 警告

- 本製品の取り付けはエンジンおよび、エンジンルーム内とエキゾースト周辺部品が冷えた状態で作業してください。
- 部品欠落により車両の破損・火災が起こる可能性や、後続・周辺車両へ被害がおよぶおそれがあるため、製品構成部品の取り付けは確実に行ってください。

## 製品内容と数量

下記の内容と数量が揃っているかをご確認ください。

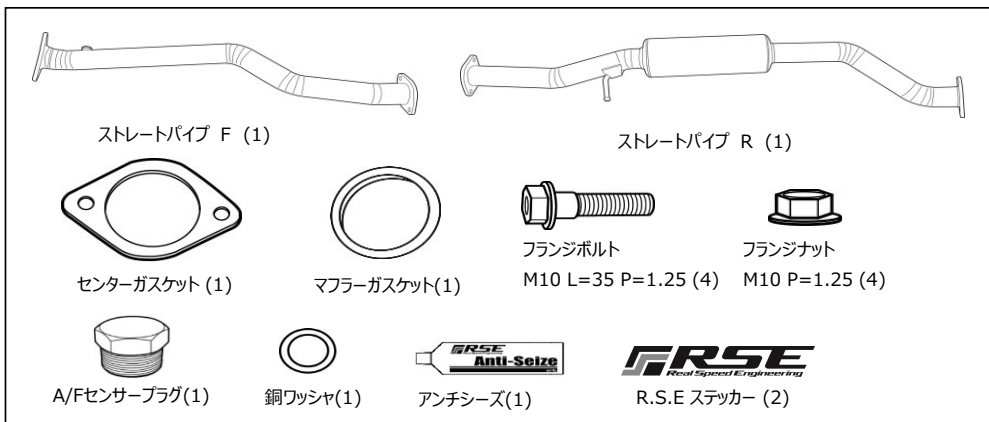

## 作業に必要な工具類

取り付けには下記が必要です。

- エンジン整備工具一式
- トルクレンチ
- 整備要領書

## 1. 純正触媒コンバータの取り外し



ここで記載するのは簡易手順です。各部の詳細な取り外し方法は、必ず整備要領書を参照してください。

1. バッテリーのマイナス端子を取り外す。
2. 純正触媒コンバータを取り外す。

## 2. R.S.E触媒ストレートパイプの取り付け

【各製品の装着位置図】同梱の製品の使用箇所は下図の通りです。

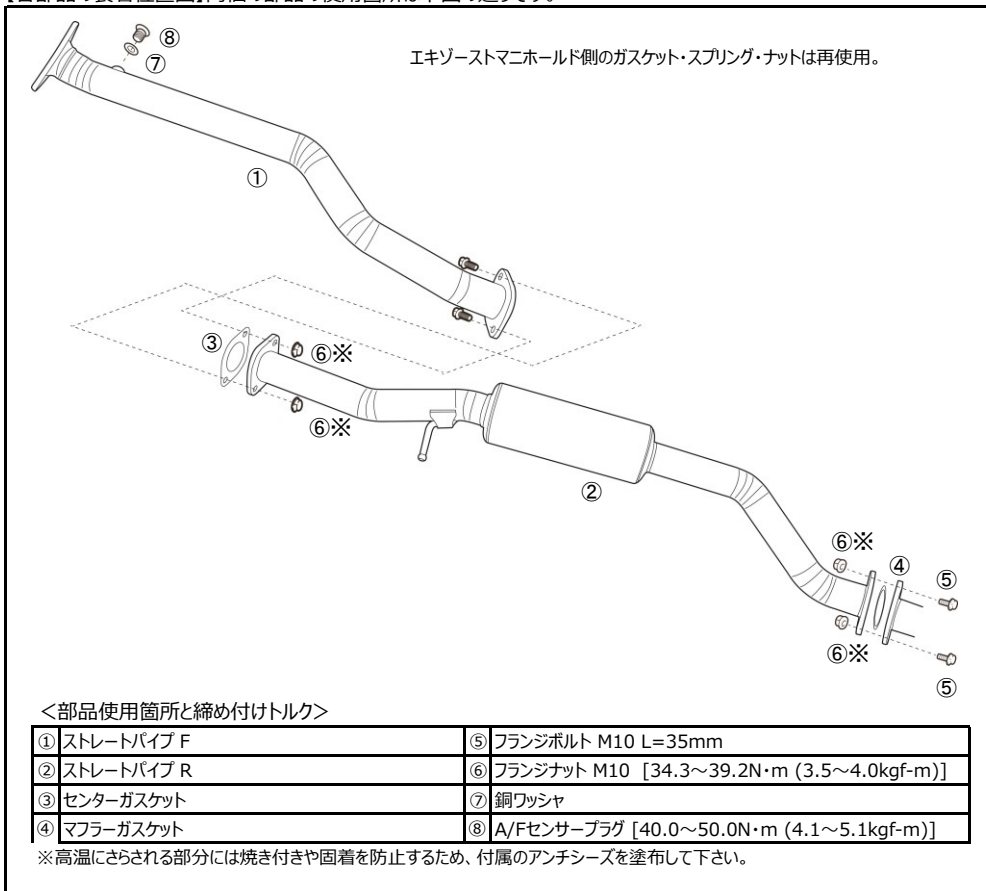

### 【装着手順】

1. ストレートパイプFを純正スプリング及び純正フランジナットを使用し、エキゾーストマニホールドに仮組みする。
2. ストレートパイプRを付属センターガスケット（上図③）、フランジボルトM10（上図⑤）、フランジナットM10（上図⑥）を使用し、ストレートパイプFに仮組みし、同時にエキゾーストハンガーに取り付ける。  
 ※ 付属センターガスケット（上図③）・フランジボルトM10（上図⑤）・フランジナットM10（上図⑥）使用。
3. ストレートパイプRを付属マフラーガスケット（上図④）、フランジボルトM10（上図⑤）、フランジナットM10（上図⑥）を使用し、メインマフラーに仮組みする。  
 ※ 付属マフラーガスケット（上図④）・フランジボルトM10（上図⑤）・フランジナットM10（上図⑥）使用。
4. 各部のクリアランスに注意しながら、前側から順に本締めを行う。

締め付けトルク	フランジナットM10部分（上図⑥）	[34.3~39.2N・m(3.5~4.0kgf-m)]
	A/Fセンサープラグ部分（上図⑧）	[40.0~50.0N・m(4.1~5.1kgf-m)]



## 注意

- 車体各部とのクリアランスや、干渉がない事を確認してから本締めを行ってください。  
なお、車両個体差により十分なクリアランスが得られない場合は、エキゾーストマニホールドとの取り付けボルトを緩め、本製品の装着クリアランスを調整した後、本締めしてください。
- 触媒ストレートパイプに油分などが付着した状態で使用すると、汚れや焼けの原因となります。  
取付後は必ず脱脂を行ってください。
- 装着・使用状況により、周辺部品に熱害が及ぶ可能性があります。必要に応じ、遮熱対策を行ってください。

5. バッテリーマイナス端子を取り付ける。

## 3. 取り付け後の確認

1. 各部に干渉がないかを再度確認する。
2. エンジンを始動し、アイドルから約2500rpm程度まで回転を上げ、異常音がないかを確認する。
3. 試運転を行い、再度緩みや異常音がないかを確認する。



## 警告

- 緩みや干渉があると性能の低下や、周辺部品が損傷し故障の原因となるため、確認は慎重に行ってください。
- 排気漏れがあると、性能の低下や排気ガスによる中毒を起こす原因となり危険です。
- 走行中に異常を感じた場合は直ちに走行を中止し、確認を行ってください。
- その場で修復を行う場合は、エキゾーストシステムが十分に冷えた状態で行ってください。
- 部品の脱落等が生じている場合は、エンジンを再始動せず、専門業者に修理を依頼し、指示に従ってください。



## 注意

- 本品を装着した際、車両仕様によってはエンジン特性に大きな変化がある場合があります。  
装着後は、エンジンセッティングを確認し、必要に応じてそれらの再セッティングを行ってください。



## CAUTION

- This product should be installed by a trained professional in a well-equipped workshop.
- Only install this product on the specified vehicles to avoid product and/or engine damage.
- When installing, use the appropriate tools and safety gear to avoid injury.



## WARNING

- This product is to be installed only when the engine, engine bay and all exhaust related components are cold.
- Ensure that all parts are fitted correctly during installation to avoid potential fire hazards and/or damage.

## KIT CONTENTS

Below are the parts included in this kit.  
The quantity of each item(s) are noted in brackets ( ).

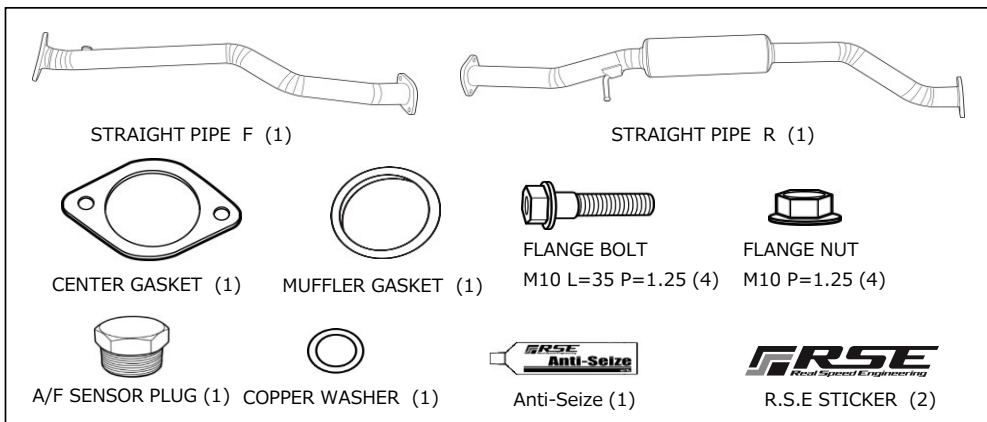

## REQUIRED TOOLS

The following tools are required for installation.

- General Engine Maintenance Tools
- Torque Wrench
- Service Manual

## 1. REMOVING THE STOCK CATALYTIC CONVERTER



This manual only provides basic instructions. For more details, please refer to the vehicle's official factory service manual.

1. Disconnect the negative battery terminal.
2. Remove the stock catalytic converter.

## 2. INSTALLING THE TOMEI TITANIUM CAT STRAIGHT PIPE

[Mounting position(s) for each component]The positioning of the included parts are as shown below.

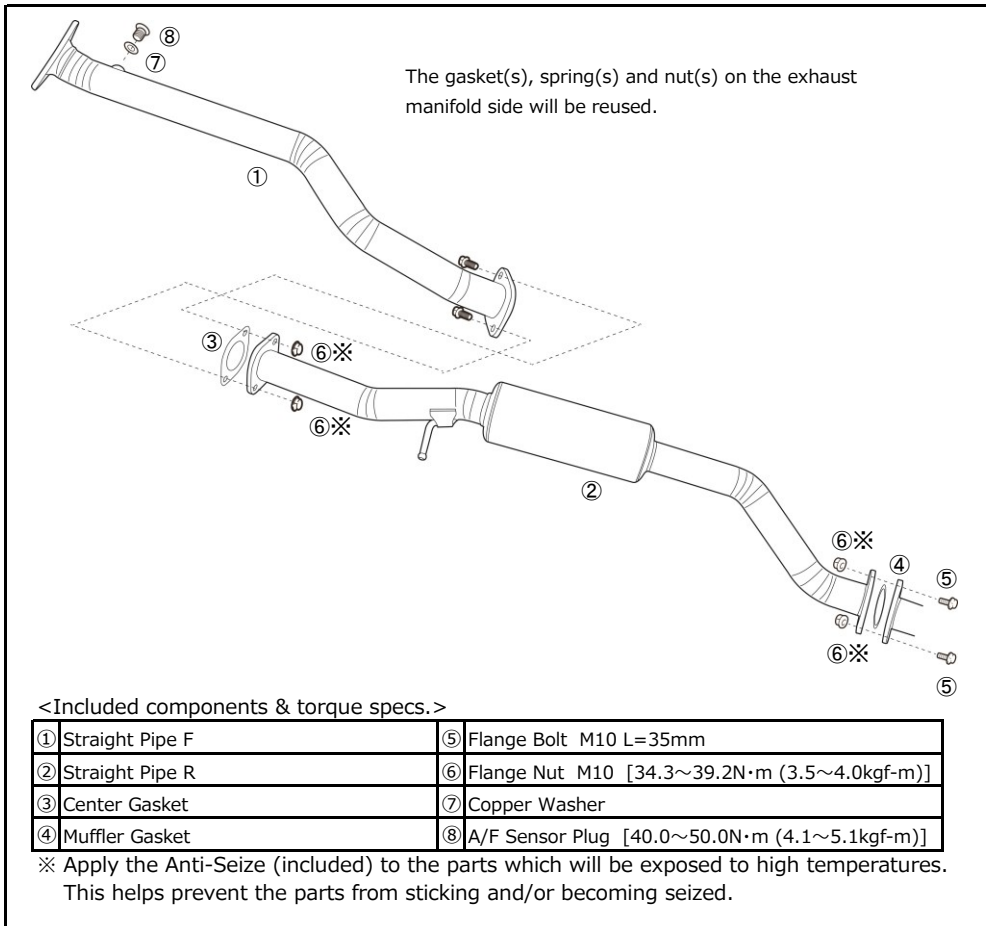

### [INSTALLATION PROCESS]

- Loosely fit Straight Pipe F onto the exhaust manifold using the stock Spring(s) and Flange Nut(s).
- Loosely fit Straight Pipe R to Straight Pipe F using the included Centre Gasket (③ above), Flange Bolts M10 (⑤ above) and Flange Nuts M10 (⑥ above). Also, be sure to mount the exhaust hanger at this time as well.
  - ※ Parts used: Center Gasket (③ above), Flange Bolt M10 (⑤ above), Flange Nut M10 (⑥ above).
- Loosely fit Straight Pipe R onto the main muffler using the included Muffler Gasket (④ above), Flange Bolts M10 (⑤ above) and Flange Nuts M10 (⑥ above).
  - ※ Parts used: Muffler Gasket (④ above), Flange Bolt M10 (⑤ above), Flange Nut M10 (⑥ above).
- Tighten down the bolts/nuts/screws in order from the front, ensuring sufficient clearance is achieved.
 

Torque specs Flange Nut M10 (⑥ above)	[34.3~39.2N·m(3.5~4.0kgf·m)]
A/F Sensor Plug (⑧ above)	[40.0~50.0N·m(4.1~5.1kgf·m)]



## CAUTION

- Ensure sufficient clearance and correct fitment has been achieved before completely tightening down the fastenings. In some cases, there may be insufficient clearance due to minor differences between individual vehicles. In such a case, loosen the fastenings of each component and adjust the positioning until sufficient clearance is achieved before retightening the fastenings again.
- Ensure you clean the Straight Pipe after installation. Using the Straight Pipe whilst there is oil or other debris on it can cause blemishes and/or burn marks.
- Depending on the situation, heat from the Straight Pipe could potentially damage/affect the surrounding areas. To prevent and/or minimize this, use thermal insulation as required.

5. Re-connect the negative battery terminal.

## 3. INSTALLATION VERIFICATION

1. Check to ensure the product is fitted correctly.
2. Start the engine and rev to 2500rpm. Check for any abnormal sounds.
3. Test drive the vehicle and check again for any abnormal sounds and/or loose parts.



## WARNING

- Be thorough when performing checks as incorrect fitment and/or loose parts can lead to reduced performance and damage to the exhaust as well as the surrounding components.
- Exhaust leaks not only reduce performance but can also be a health hazard and should be addressed immediately.
- If there are any abnormalities whilst using the vehicle, stop immediately and check for faults.
- Ensure the entire exhaust system is cool before attempting any repairs.
- Do not restart the engine should you notice anything abnormal such as missing/broken parts. Instead, consult a trained professional and follow their instructions.



## CAUTION

- Once this product has been installed on the vehicle, the engine characteristics may change depending on the setup. After installation, adjust the engine/ECU settings as necessary.



---

〒252-0002 神奈川県座間市小松原2-54-9

TEL : 046-205-4870

FAX : 046-205-4872

2-54-9 Komatsubara, Zama-shi, Kanagawa 252-0002, JAPAN

TEL : +81-(0)46-205-4870

FAX: +81-(0)46-205-4872

[www.realspeedengineering.com](http://www.realspeedengineering.com)

---

この製品に関するお問い合わせは上記までお願いいたします。  
営業時間：月～金（祝祭日・夏季休業・年末年始休業をのぞく）  
10:00～12:00 / 13:00～17:00

If you have any questions in regards to the installation of this product, please contact us.

OPEN: Monday - Friday (National holidays and public holidays excluded).

10:00～12:00 / 13:00～17:00